

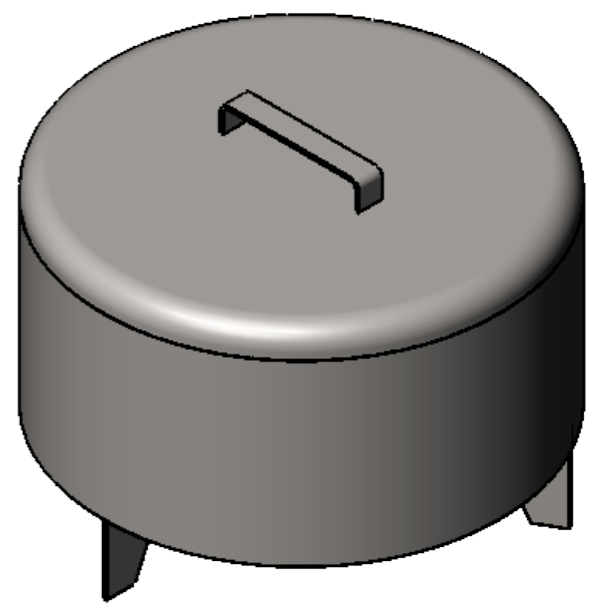

ГЗ-224.224.170-НС.000

Перв. примен.  
Справ. №  
Подп. и дата  
Инв. № дудл.  
Взам инв.  
Подп. и дата  
Инв. № подл.

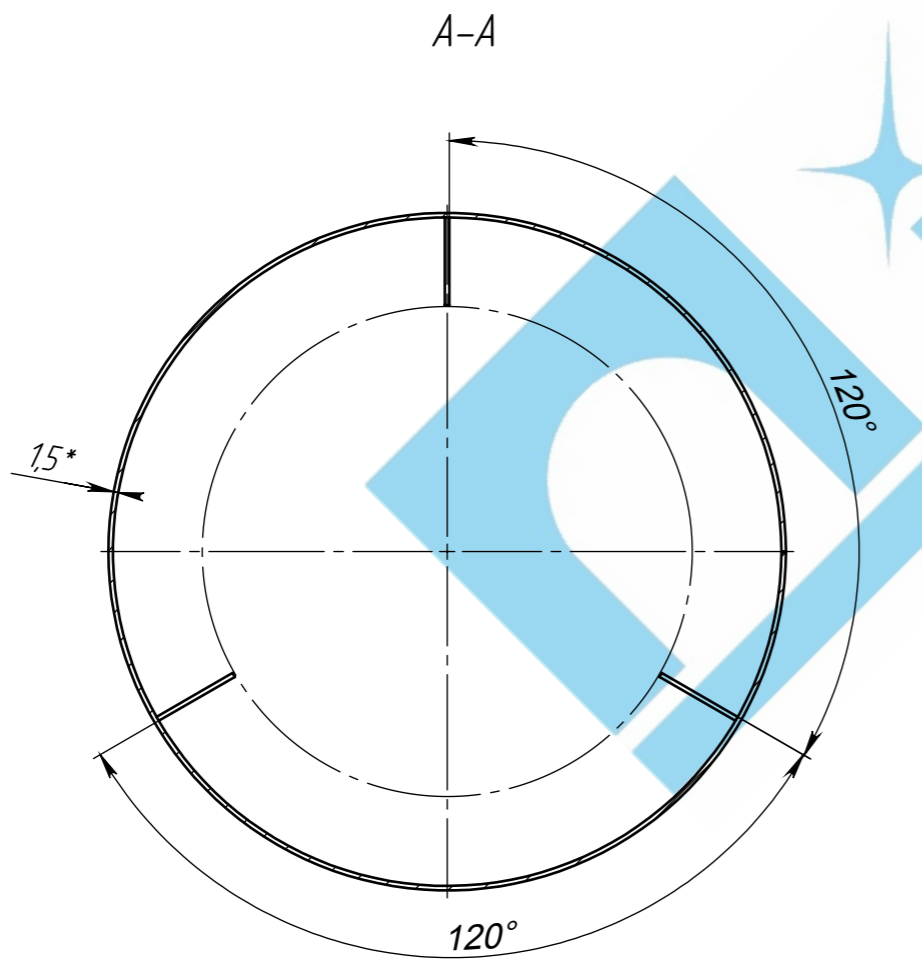
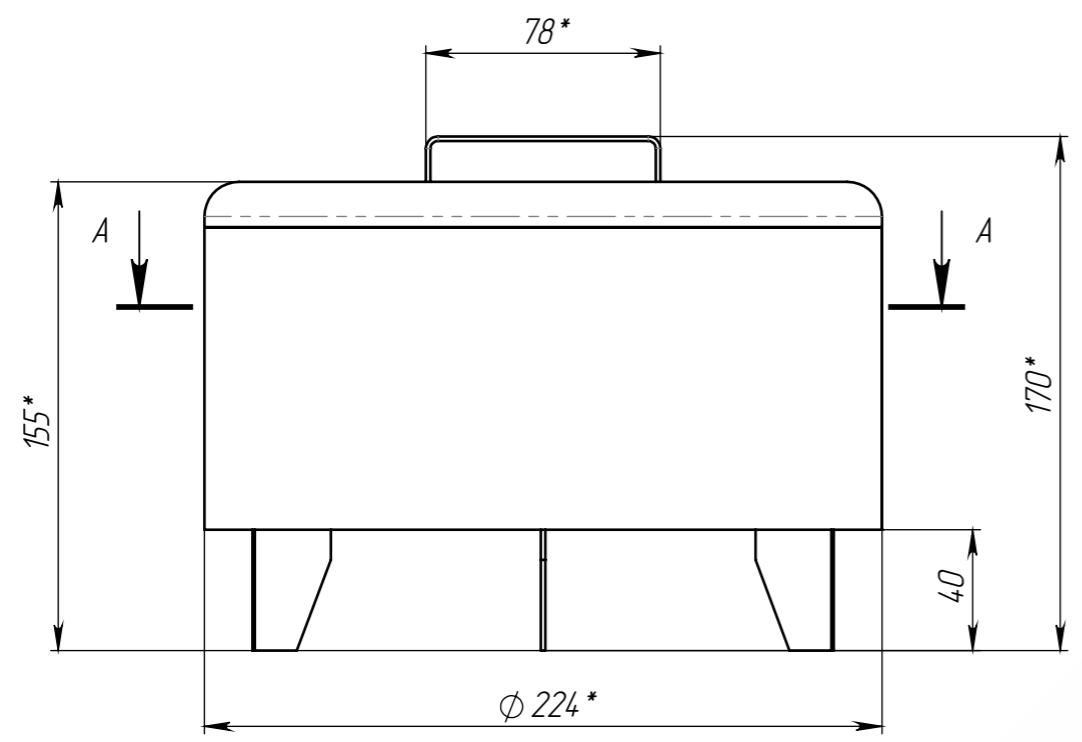

- 1. \* - Размер для справок
- 2. Неуказанные предельные отклонения размеров Н14, н14,  $\pm \frac{IT14}{2}$
- 3. Сварные швы выполнить по ГОСТ 5264-80.
- 4. Производитель оставляет за собой право без уведомления потребителя вносить изменения в конструкцию изделий для улучшения их технологических и эксплуатационных параметров.

|          |                |             |       |          |   |        |          |         |
|----------|----------------|-------------|-------|----------|---|--------|----------|---------|
|          |                |             |       |          | Арт. 561.15.11-М  |        |          |         |
|          |                |             |       |          | <b>ГЗ-224.224.170-НС.000 СБ</b>   |        |          |         |
| Изм      | Лист           | И документа | Подп. | Дата     | Гидрозатвор для квадратного корпуса с вертикальным выпуском Ду 150                    | Лит.   | Масса    | Масштаб |
| Разраб.  | Гуров Н        |             |       | 13.08.18 |   |        | 1.45     | 1:2.5   |
| Пров.    | Конетцкий Д.Н. |             |       |          |   |        |          |         |
| Т. контр | Сорокин Ю.В.   |             |       |          |   | Лист 1 | Листов 1 |         |
| Н. контр | Норошьян М.В.  |             |       |          |  |        |          |         |
| Утв.     | Седова Е.А.    |             |       |          |   |        |          |         |