

ТТ-160.160.130-110-НС

Перв. примен.

Справ. №

Подп. и дата

Изм. № дудл.

Взам. инв.

Подп. и дата

Изм. № подл.

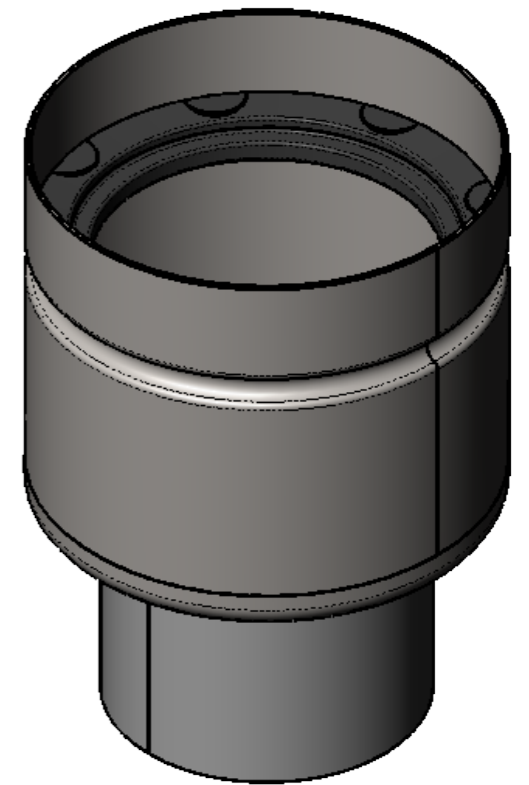
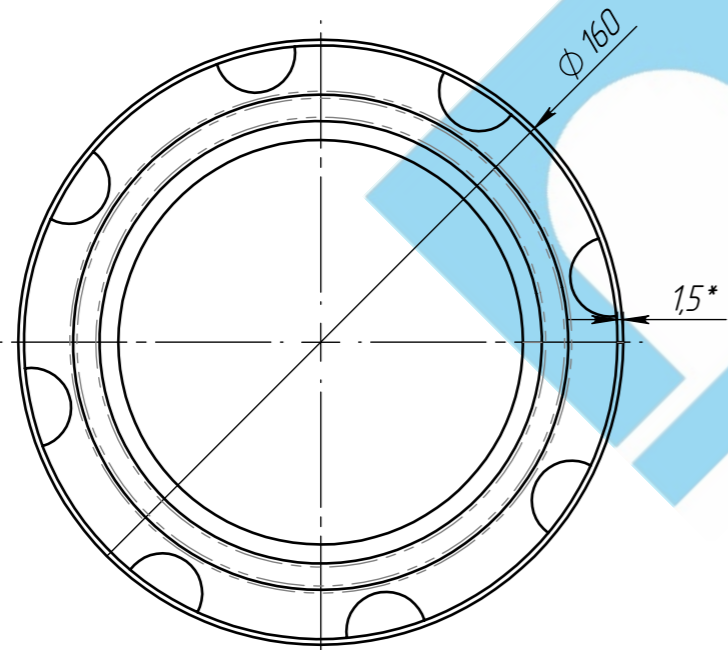
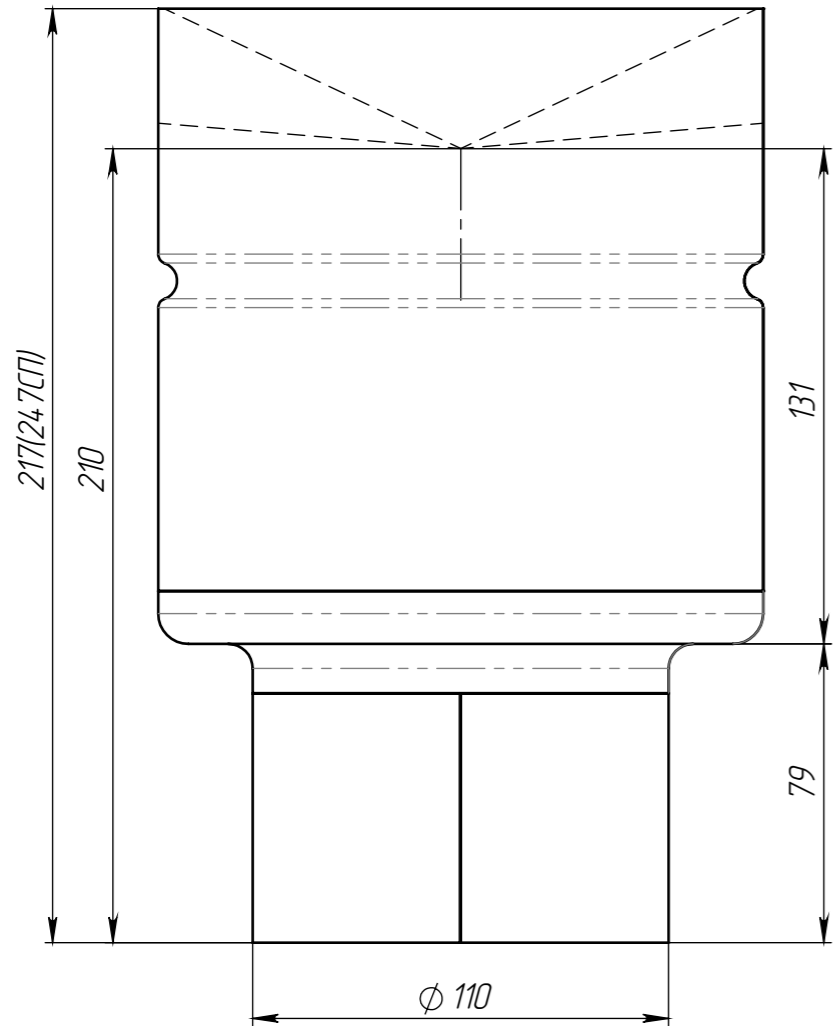

- * - Размер для справок
- Неуказанные предельные отклонения размеров Н14, н14, $\pm \frac{IT14}{2}$
- Сварные швы выполнить по ГОСТ 5264-80.
- Производитель оставляет за собой право без уведомления потребителя вносить изменения в конструкцию изделий для улучшения их технологических и эксплуатационных параметров.

					Арт. 532.10.11-М			
					ТТ-160.160.130-110-НС			
Изм.	Лист	№ документа	Подп.	Дата	Трапопрямок цилиндрический Φ 160 мм под подвесной гидрозатвор с вертикальным выпуском Ду 100	Лит.	Масса	Масштаб
Разраб.	Гуров Н.Ю.			10.07.18			1.55	1:2
Пров.	Конетцкий Д.Н.					Лист 1	Листов 1	
Т. контр.	Сорокин Ю.В.							
Н. контр.	Норашьян М.В.				08X18H10 (AISI 304)			
Утв.	Седова Е.А.							