

ЛК-25.36.08-В4-Ф4.000

Перв. примен.

Справ. №

Подп. и дата

Изм. № дудл.

Взаминв.

Подп. и дата

Изм. № подл.

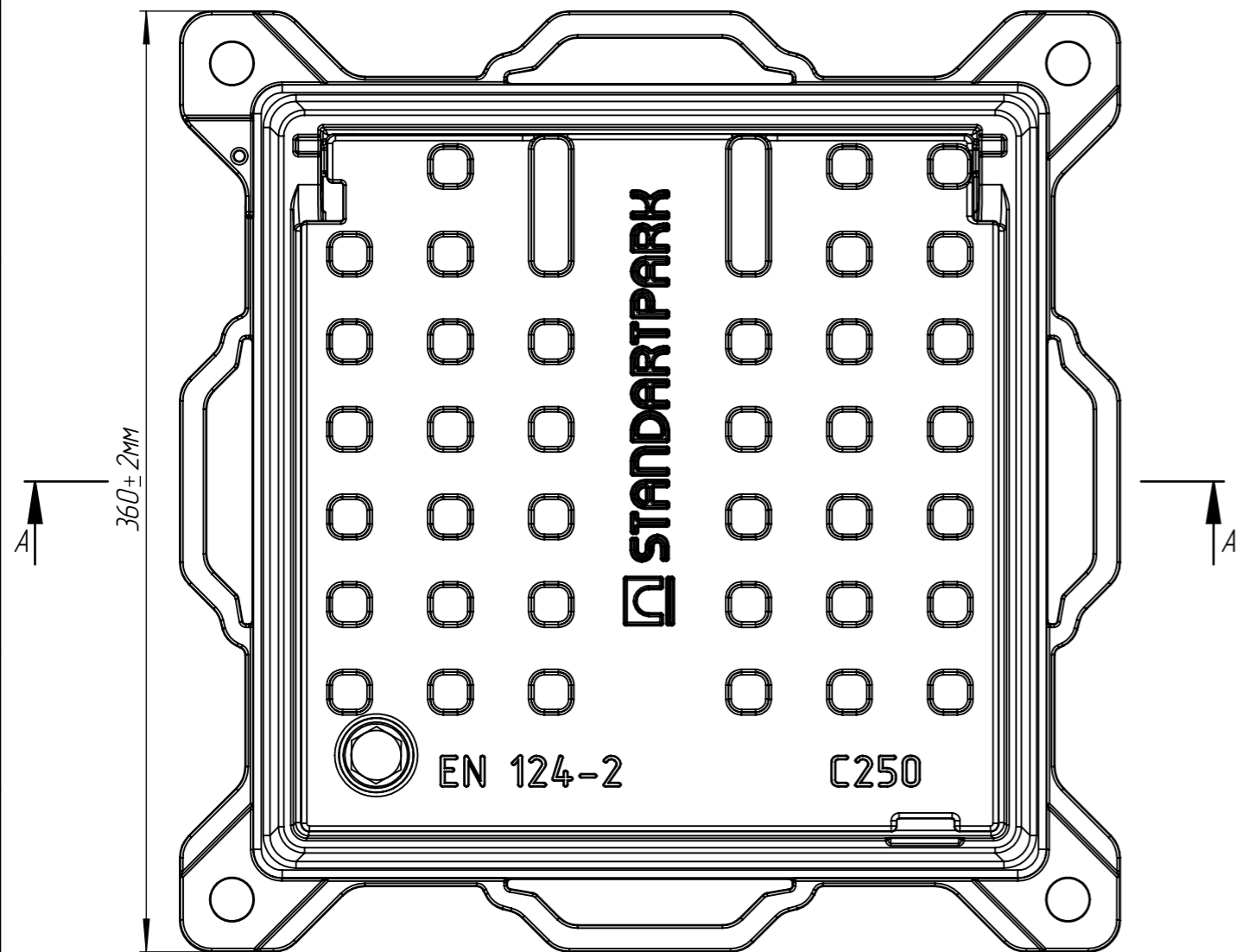

A-A  
1:25

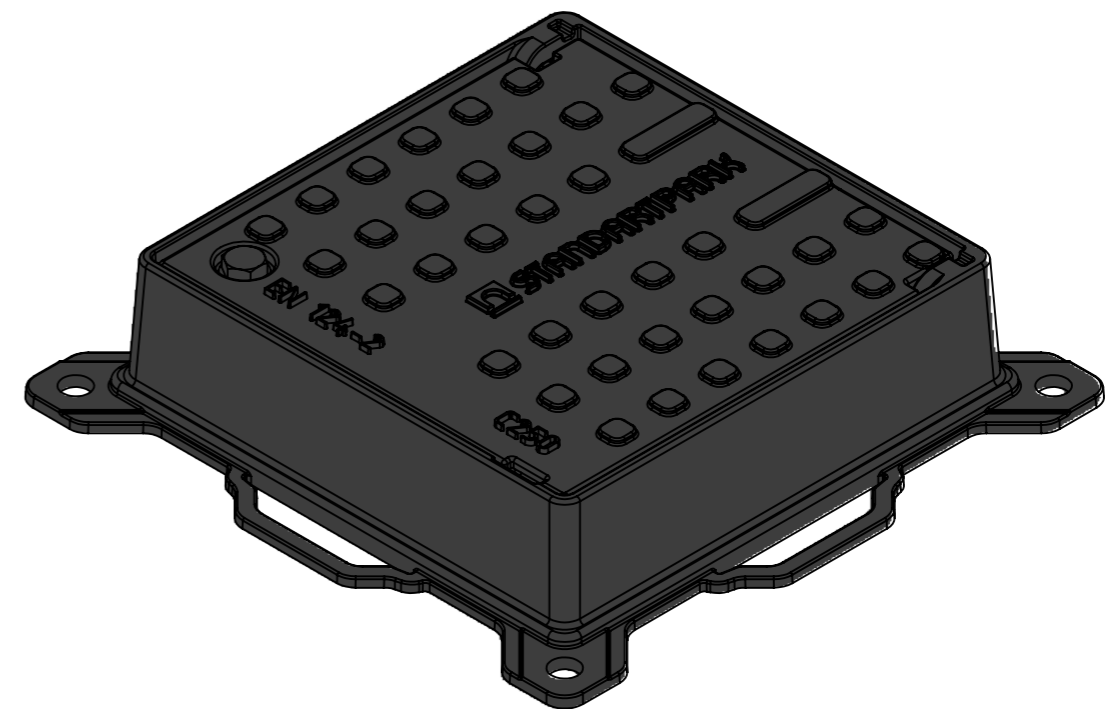
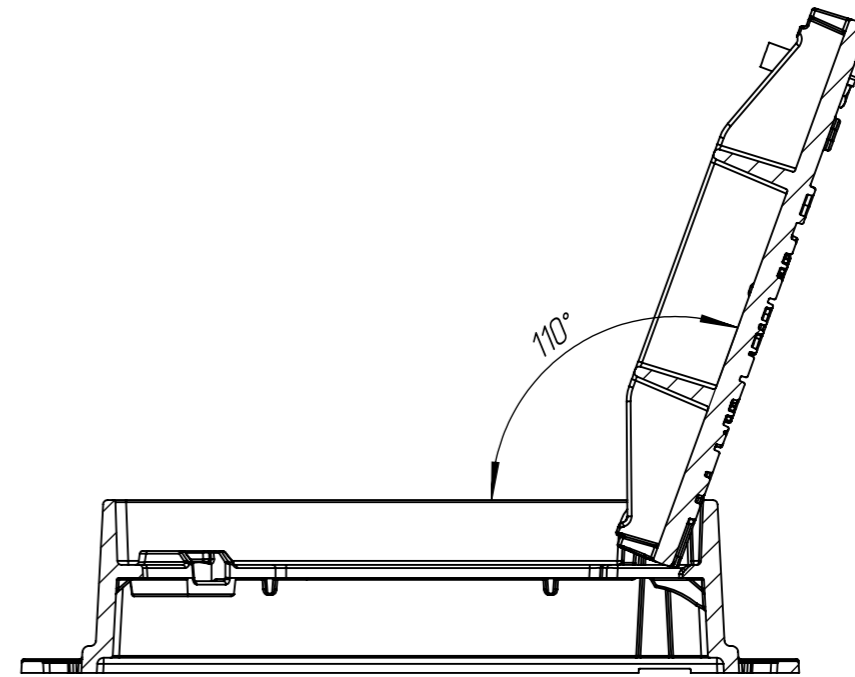
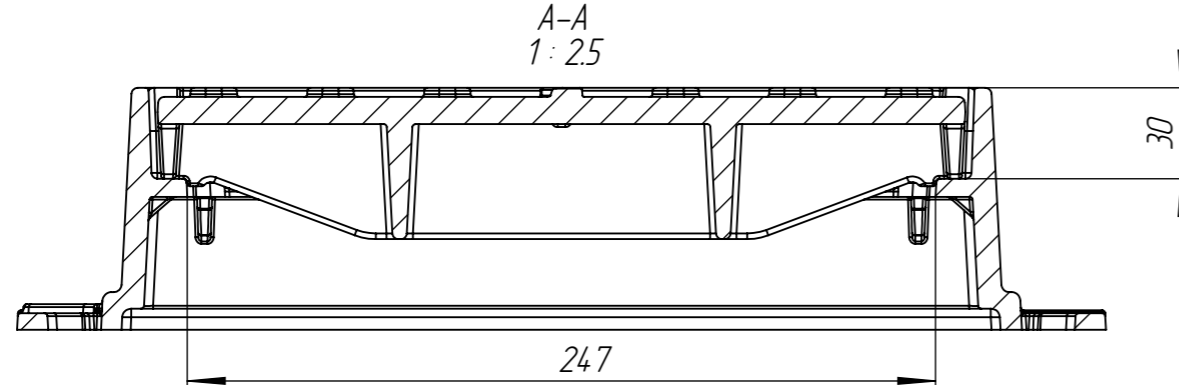

1. Согласно ГОСТ 26645-85 для отливки от 4 до 10 кг 9 класса точности отклонение от массы может составлять до 10%
2. Проходной размер в свету составляет 247x247 мм

				ЛК-25.36.08-В4-Ф4.000			Арт. 35454/8-4	
Изм	Лист	№ документа	Подп.	Дата	Люк квадратный	Лит.	Масса	Масштаб
Разраб.	Прокопенко			12.04.2021			12.07	1:2,5
Пров.	Денисова					Лист 1	Листов 1	
Т. контр	Толстых							
Н. контр	Цюрак				Чугун В4-50 ГОСТ 7593-85			
Утв.	Камышников							